

Bauherrschaft



glarusnord

Auftragsbezeichnung

Projekt Nr. 320
Werksanierung Fabrikstrasse
Niederurnen

Projektierte Strassensanierung
Situation 1 : 500
BAUEINGABE

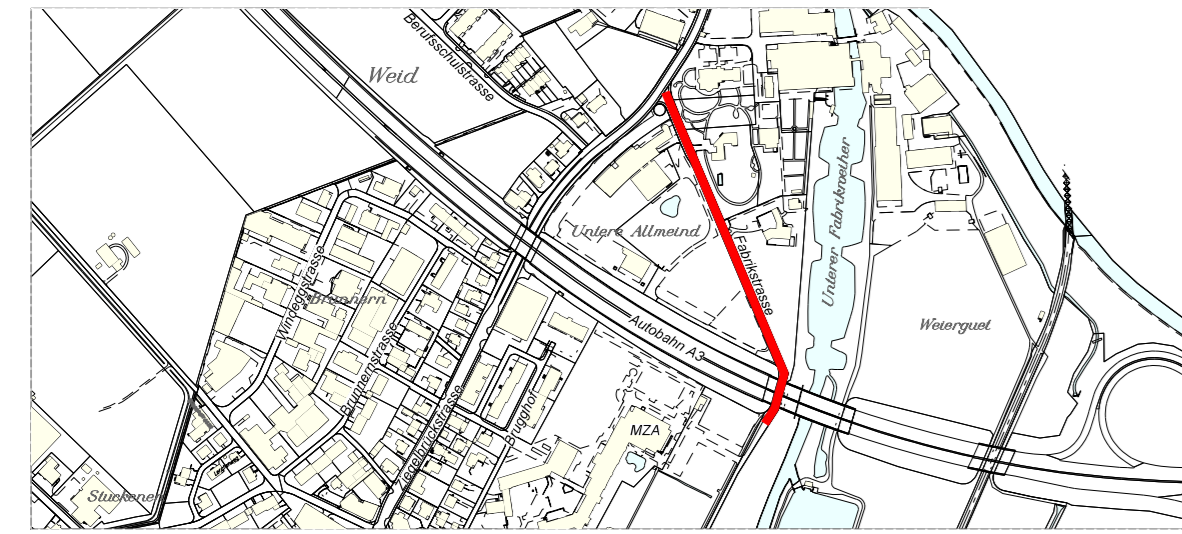

Auftrag Nr. 908 Plan Nr. 025

Ziegelbrückstrasse 60
8866 Ziegelbrücke
T +41 01055 617 27 17
F +41 01055 617 27 18

Beilage Nr.	-	Plangrösse	45 x 115
gezeichnet	sm	Datum	25.07.19
Projekt	PE	aktualisiert	-

Legende

- Projektierte Strassenachse
- Projektierter Schalenstein 12/12/20
- Projektierter Trottoirrandstein Typ Normal, mit Schalenstein
- Projektierter Trottoirrandstein Abgeschrägter Typ (klein), mit Schalenstein
- Projektierter Trottoirrandstein Typ normal, ohne Schalenstein
- Projektierter Stellstein 10/30
- Projektiertes Ende Bankett
- Projektierte Strassenhöhe
- Projektierte Fahrbahn
- Projektierte Deckbelagsanierung
- Projektierter Gehweg
- Projektierte Anpassung mit Belag / Kies / Pflasterung
- Projektierte Pflasterung
- Projektiertes Bankett
- Bestehende Bepflanzung

Niederurnen, den _____

Der Bauherr: Gemeinde Glarus Nord, 8867 Niederurnen
Der Projektverfasser: Marty Ingenieure AG, 8866 Ziegelbrücke

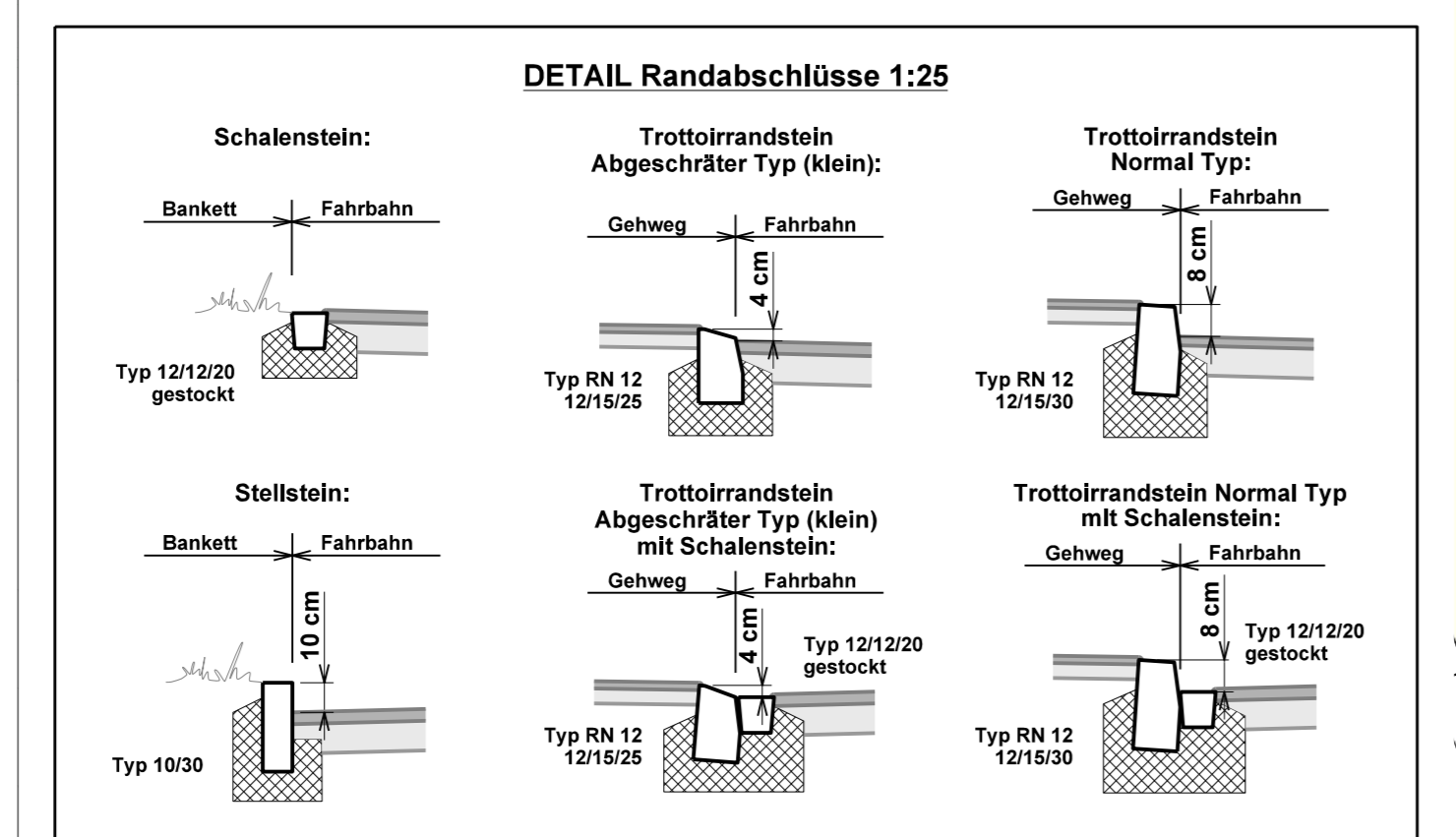
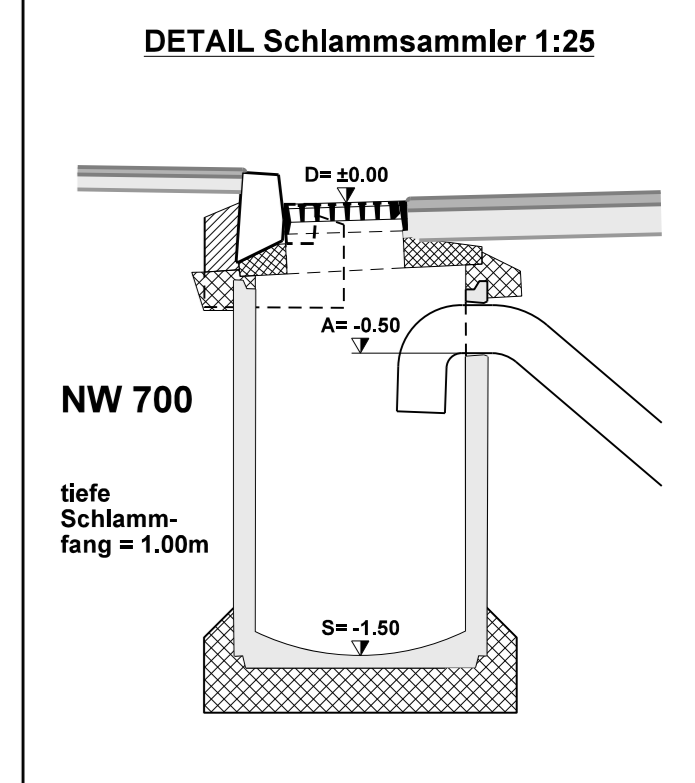
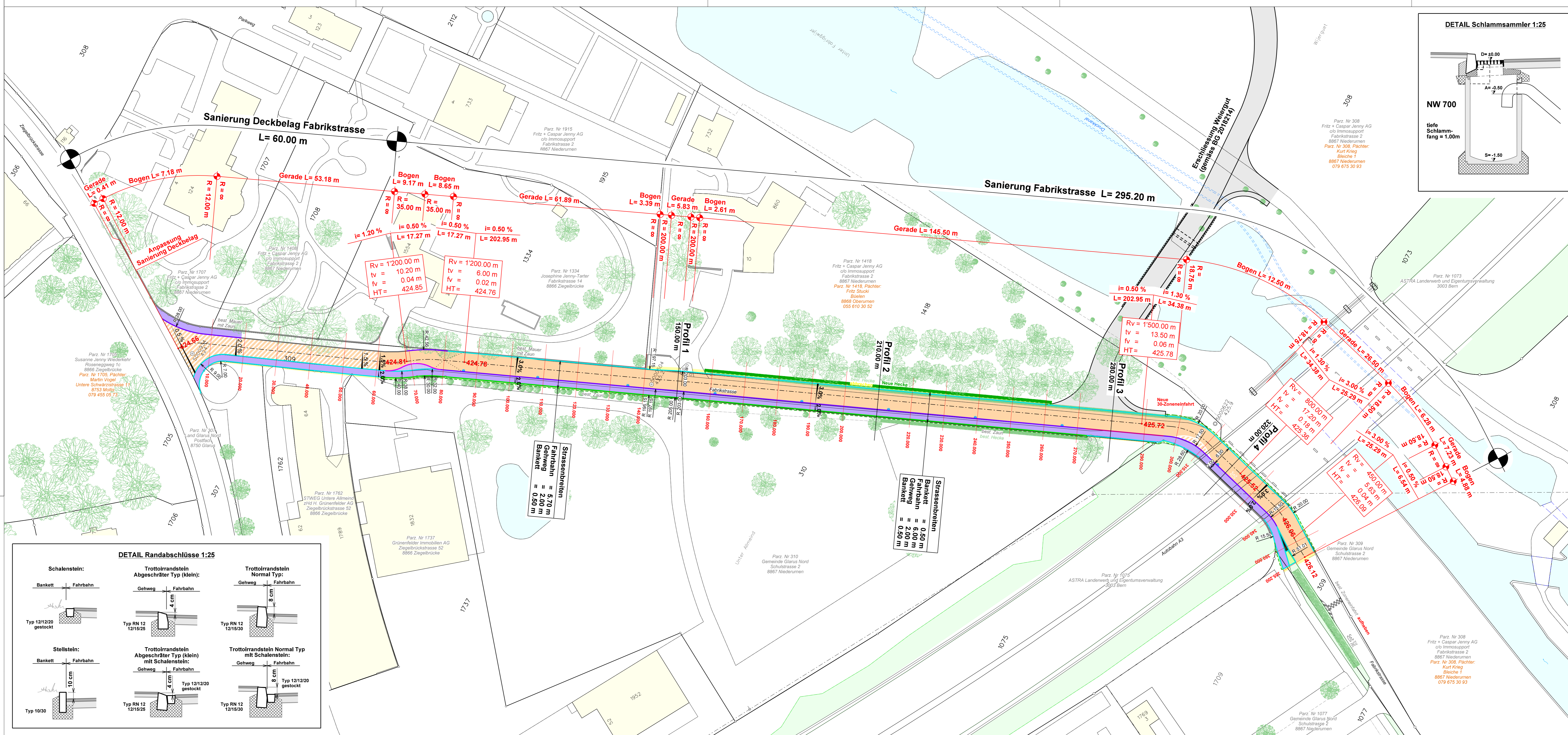

Parz. Nr 308
Fritz + Caspar Jenny AG
c/o Immosupport
Fabrikstrasse 2
8867 Niederurnen
Parz. Nr 308, Pächter:
Kurt Krieg
Bläcke 1
8867 Niederurnen
079 675 30 93